

ISTRUZIONI PER L'INSTALLAZIONE
INSTALLATION INSTRUCTIONS
ANLEITUNG FÜR INSTALLATION
INSTRUCTIONS POUR L'INSTALLATION
INSTRUCCIONES PARA INSTALACION



TensoATTACCHI contrapposti
con TensoALIMENTATORI
miniTensoATTACCHI contrapposti
con miniTensoALIMENTATORI

design: FRANCO BETTONICA, MARIO MELOCCHI



CINI & NILS®

Caratteristiche di sicurezza

Struttura a cavi per sostenere e alimentare apparecchi illuminanti del sistema Tenso / miniTenso, costruita secondo le norme europee di sicurezza EN60598-1 e i criteri della classe II che non richiedono la messa a terra. Il rispetto delle norme di sicurezza è sorvegliato dall'Istituto Italiano del Marchio di Qualità. La sicurezza è garantita solo se la struttura viene installata in base alle relative istruzioni. Conservare con cura queste istruzioni per ogni ulteriore consultazione.

Avvertenze

- L'installazione deve essere effettuata da installatori qualificati nel pieno rispetto della normativa CEI 64-8
- Questa struttura, in Classe II, deve essere installata in modo che le parti metalliche esposte non siano in contatto elettrico con parti dell'installazione elettrica collegate ad un conduttore di protezione.
- I TensoATTACCHI / miniTensoATTACCHI CONTRAPPOSTI devono essere installati in modo che le lampade alogene R7s siano orizzontali o comunque con una inclinazione non superiore a 4°
- I tasselli in dotazione sono di tipo universale e pertanto adatti e sufficienti per la maggior parte dei muri purché in buone condizioni; per applicazioni su muri particolari dovranno essere usati tasselli adeguati
- Prima di installare i cavi verificare l'ottimo ancoraggio dei tasselli ai muri
- Non utilizzare per alcun motivo i TensoALIMENTATORI / miniTensoALIMENTATORI per sostenere i Tensocavi.
- Eventuali re-installazioni devono essere effettuate con cavi nuovi

CINI & NILS declina ogni responsabilità per eventuali danni che potessero verificarsi a seguito del cedimento dei muri nonché per impieghi differenti da quelli sopra indicati.

Copyright © 2000 Cini&Nils Milano, Italia.
I testi e le immagini sono protetti da diritto d'autore.
Riproduzione non autorizzata.

Safety features

Cable system for supporting and providing power to light fittings in the Tenso / miniTenso line, produced to comply with EN60598-1 European safety standards and the criteria of class II, which do not require any earth connections. The conformity with the safety standards is controlled by the Istituto Italiano del Marchio di Qualità. Safety is only guaranteed if the fitting is installed and used correctly, according to the attached instructions. Keep these instructions carefully for further reference.

Warning

- The fitting should be installed by qualified installers to comply with the HD 384 standards.
- This Class II connection should be installed so that any exposed metal work is not in electrical contact with any part of the electrical installation connected to a protective conductor.
- TensoATTACCHI / miniTensoATTACCHI CONTRAPPOSTI must be installed so that the R7s halogen bulbs are horizontal or with a slope of no more than 4°.
- The rawlplugs (5) supplied are of the universal type and are therefore suitable for most walls, as long as they are in good condition. Use special rawlplugs to apply the fittings to special walls.
- Before installing the wiring, make sure that the rawlplugs are securely anchored in the wall.
- Under no circumstances should you ever use the TensoALIMENTATORI / miniTensoALIMENTATORI to support the TensoCAVI.
- Always use new wires when reinstalling the fittings.

CINI & NILS accept no responsibility for any damage arising from crumbling walls or any use other than those specified above.

Copyright © 2000 by Cini&Nils Milan, Italy.
These texts and images are covered by copyright.
All unauthorized reproduction is prohibited.

Sicherheitsmerkmale

Stahlkabelsystem zum Tragen und zur Stromspeisung von Leuchten des Tenso- und miniTenso-Programms gemäß europäischer Sicherheitsnorm EN 60598-1 und den Anforderungen für die Sicherheitsklasse II, für welche keine Erdung erforderlich ist. Die Einhaltung der besagten Bestimmungen wird durch das Istituto Italiano del Marchio di Qualità (italienische Güteprüfstelle) kontrolliert. Die Betriebssicherheit ist jedoch nur gewährleistet, wenn die Konstruktion entsprechend den mitgelieferten Anweisungen installiert und benutzt wird. Bewahren Sie diese Anweisungen daher zur späteren Einsichtnahme sorgfältig auf.

Sicherheitshinweise

- Die Leuchte ist von qualifizierten Fachleuten im Einklang mit der Bestimmung HD 384 zu installieren.
- Diese Befestigung der Sicherheitsklasse II muß so installiert werden, daß freiliegende Metallteile keinen Kontakt mit stromführenden Schutzteilen haben.
- Die TensoATTACCHI- und miniTensoATTACCHI CONTRAPPOSTI sind so anzubringen, daß die R7s-Halogenlampen waagrecht ausgerichtet sind bzw. mit einer Neigung von maximal 4°.
- Die mitgelieferten Universaldübel eignen sich für die meisten Wandarten, sofern sich diese in gutem baulichem Zustand befinden; für die Anbringung an besonderen Wänden sind entsprechende Spezialdübel zu verwenden.
- Überprüfen Sie vor der Kabelanbringung den einwandfreien Halt der Dübel in den Wänden.
- Die TensoALIMENTATORI- und miniTensoALIMENTATORI dürfen in keinem Fall zum Tragen der TensoCAVI (Kabel) verwendet werden.
- Im Falle späterer Neuinstallationen sind neue Kabel zu verwenden.

CINI & NILS haftet in keinem Fall für Schäden, die durch ein eventuelles Nachgeben von Wänden oder durch eine unsachgemäße, den vorstehenden Angaben nicht entsprechende Verwendung verursacht werden sollten.

Copyright © 2000 Cini&Nils Mailand, Italien.
Alle Texte und Abbildungen sind urheberrechtlich geschützt.
Keine unerlaubte Wiedergabe.

Caractéristiques de sécurité

Système de câble pour soutenir et alimenter les appareils d'éclairage de la ligne Tenso / miniTenso, construit conformément aux normes européennes de sécurité EN60598-1 et aux critères de la classe II qui ne requièrent pas la mise à terre. La conformité aux normes de sécurité est surveillée par l'Istituto Italiano del Marchio di Qualità. La sécurité est garantie seulement si le système est installé et utilisé de façon appropriée conformément aux instructions. Conservé avec soin ces instructions afin de pouvoir les consulter à tout moment.

Avertissement

- L'installation doit être effectuée par des installateurs qualifiés, conformément à la norme HD 384.
- Cette fixation de Classe II, doit être installée de façon à ce que les pièces en métal exposées ne puissent pas faire contact électrique avec les pièces de l'installation électrique reliées à un conducteur de protection.
- Les TensoATTACCHI / miniTensoATTACCHI CONTRAPPOSTI doivent être installés de façon à ce que les ampoules R7s soient horizontales ou avec une inclinaison inférieure à 4°.
- Les chevilles (5) fournies sont de type universel et conviennent par conséquent à la plupart des murs en bon état; pour des applications sur des murs particulières, il faudra utiliser des chevilles adéquates.
- Avant d'installer les câbles, vérifier que les chevilles soient bien fixées aux murs.
- Ne pas utiliser sous aucun prétexte les TensoALIMENTATORI / miniTensoALIMENTATORI pour soutenir les TensoCAVI.
- Toute éventuelle ré-installation doit être effectuée avec des câbles nouveaux.

CINI & NILS décline toute responsabilité pour d'éventuels dommages qui pourraient se produire suite à l'affaissement des murs, et à des utilisations différentes de ceux mentionnées ci-dessus.

Copyright © 2000 Cini&Nils Milano, Italia.
Les textes et les images sont protégés par des droits d'auteur.
Reproduction interdite.

Características de seguridad

Sistema de cables para sostener y alimentar aparatos de iluminación de la línea Tenso / miniTenso, fabricados según las normas europeas de seguridad EN 60598-1 y los criterios de la clase II que no requieren puesta a tierra. El respeto de las normas de seguridad está garantizado por el Instituto Italiano del Marchio di Qualità. La seguridad se garantiza sólo si la estructura se instala de manera apropiada en base a las instrucciones correspondientes. Conservar cuidadosamente estas instrucciones para cualquier futuras consulta.

Advertencias

- La instalación debe ser efectuada por técnicos cualificados en el pleno respeto de la normativa HD 384.
- Este dispositivo conector de Clase II, debe instalarse de forma que las partes metálicas expuestas no estén en contacto eléctrico con partes de la instalación eléctrica conectadas a un conductor de protección.
- Los TensoATTACCHI / miniTensoATTACCHI CONTRAPPOSTI deben instalarse de manera que las bombillas R7s queden horizontales, o de cualquier manera, con una inclinación no superior a 4°.
- Los tacos de expansión (5) en dotación son de tipo universal y por lo tanto aptos para la mayor parte de las paredes, siempre que las mismas están en buenas condiciones; para aplicaciones en paredes particulares se tendrán que usar tacos adecuados.
- Antes de instalar los cables, verificar que los tacos estén perfectamente empotrados en las paredes.
- No utilizar por ningún motivo los TensoALIMENTATORI / miniTensoALIMENTATORI para sostener a los TensoCAVI.
- Eventuales reinstalaciones deben efectuarse con cables nuevos.

CINI & NILS declina toda responsabilidad por eventuales daños que pudieren verificarse como consecuencia de la deformación de las paredes y por empleos diferentes a aquellos aquí indicados.

Copyright © 2000 Cini&Nils Milán, Italia.
Los textos y las imágenes están protegidos por el derecho de autor.
Reproducción no autorizada.

CONTENUTO DELL'IMBALLO
 BOX CONTENTS
 PACKUNGSINHALT
 CONTENU DE L'EMBALLAGE
 CONTENIDO DE LA CONFECCIÓN

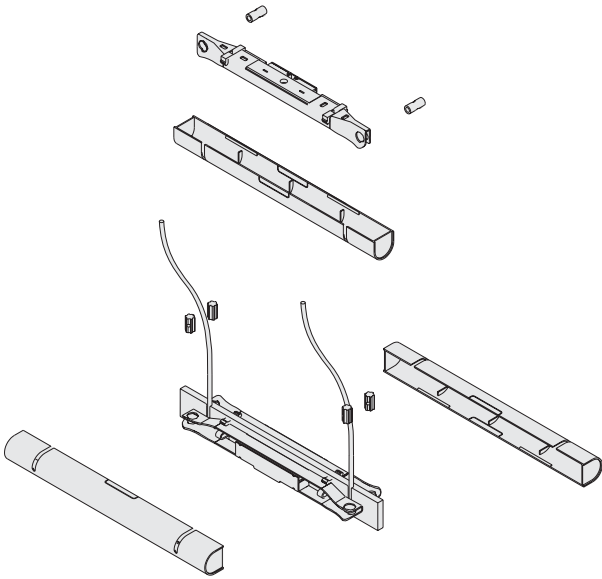

DUE ACCENSIONI
 TWO SWITCH-POINTS
 ZWEI SCHALTMOGLICHKEITEN
 DEUX POINTS D'ALLUMAGE
 DOS ENCENDIDOS

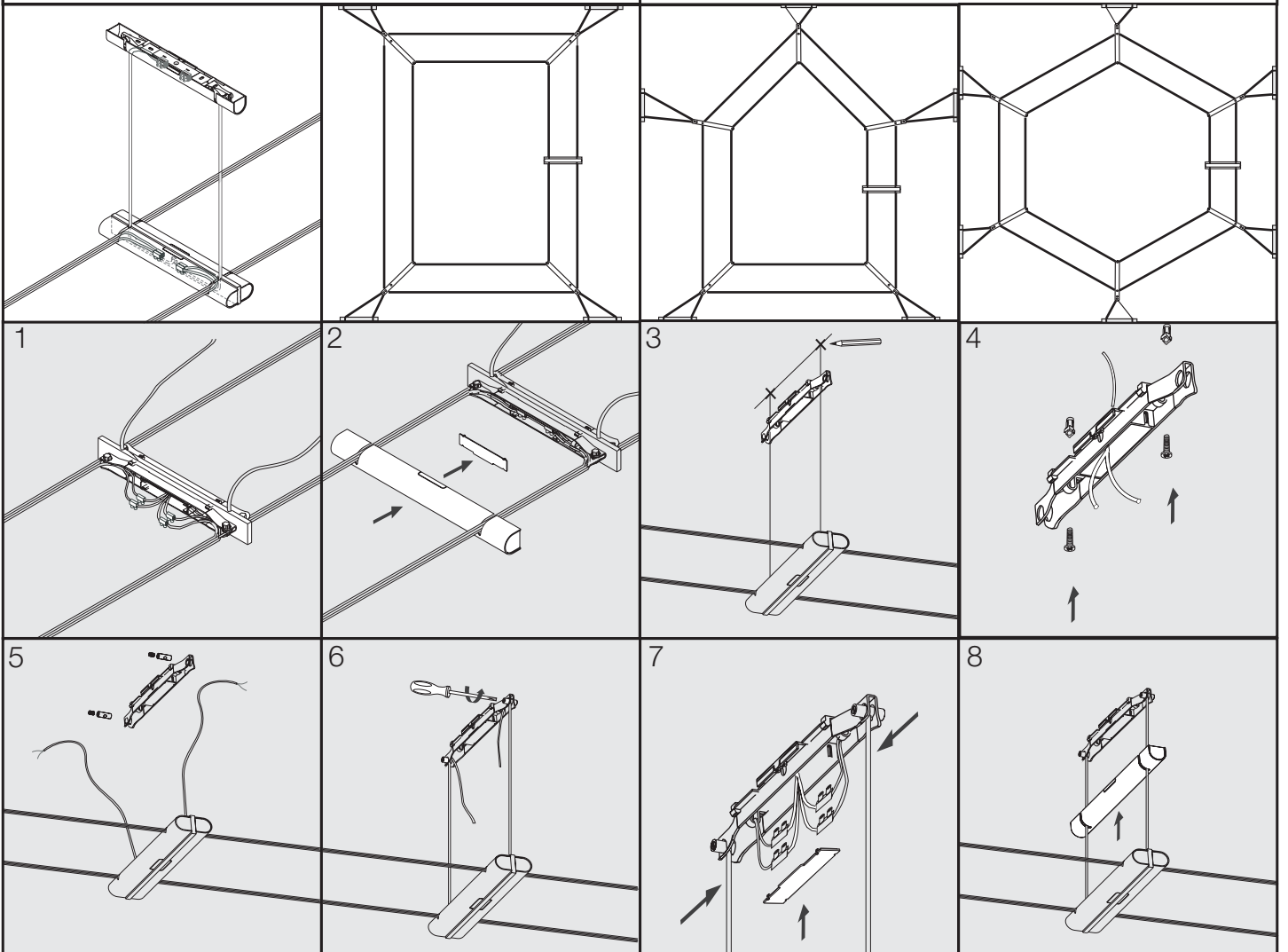
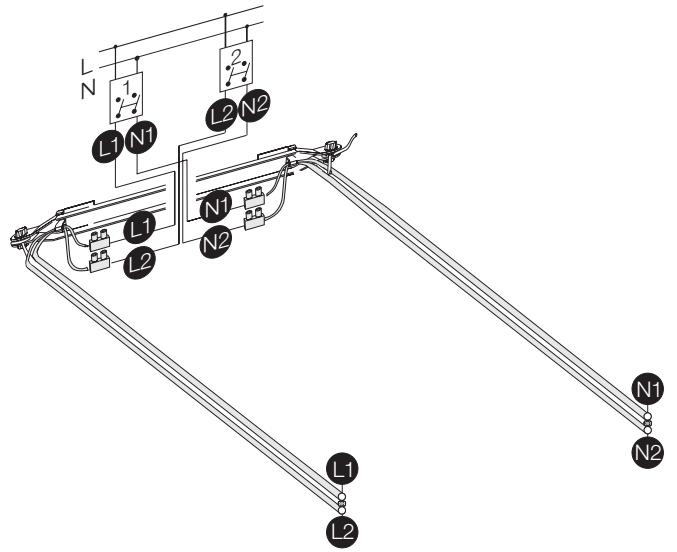

Se desiderate:

- monografie
- progetti illuminotecnici
- i luoghi dove acquistare
- informazioni

chiamate il numero verde 800- 218731
da lunedì a venerdì
dalle 9 alle 13 e dalle 14 alle 18
oppure inviate un fax 02-3801.1010
e-mail: info@cinienils.com
www.cinienils.com

To ask for:

- monographs
- lighting designs
- where to buy
- information

call +39-02-334307.1
from monday to friday
from 9 am to 1 pm and from 2 pm to 6 pm
or write a fax to +39-02-3801.1010
e-mail: info@cinienils.com
www.cinienils.com

Sind Sie interessiert an:

- Produkt-Monographien
- lichttechnischen-Planungen
- Händlerverzeichnis
- Informationen

Rufen Sie +39-02-334307.1
Montags bis Freitags
von 9 bis 13 und von 14 bis 18 Uhr
order Fax an +39-02-3801.1010
e-mail: info@cinienils.com
www.cinienils.com

Pour demander:

- des monographies
- des projets d'éclairagisme
- où acheter
- des informations

appelez +39-02-334307.1
du lundi au vendredi
de 9 h à 13 h et de 14 h à 18 h
ou envoyez un fax +39-02-3801.1010
e-mail: info@cinienils.com
www.cinienils.com

Para solicitar:

- monografías
- proyectos luminotécnicos
- nuestros distribuidores
- informaciones

llame al +39-02-334307.1
de lunes a viernes
de las 9 a las 13 y de las 14 a las 18
o envíe un fax al +39-02-3801.1010
e-mail: info@cinienils.com
www.cinienils.com

CINI&NILS®