

ISTRUZIONI PER L'INSTALLAZIONE
INSTALLATION INSTRUCTIONS
INSTALLATIONSANLEITUNG
INSTRUCTIONS POUR L'INSTALLATION
INSTRUCCIONES PARA LA INSTALACIÓN

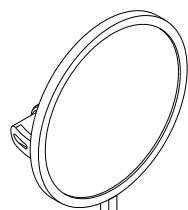

CORNICI terra

design: LUTA BETTONICA, MARIO MELOCCHI

CE    IP20 

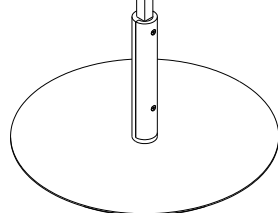

CINI & NILS®

Caratteristiche di sicurezza

CORNICterra è un apparecchio ad alogeni costruito secondo le norme di sicurezza europee EN 60598-1 e i criteri della classe II che non richiedono la messa a terra, dotato di regolatore di luminosità con dispositivo antidisturbo (direttive CEE 82/499).

Il rispetto delle suddette norme è sorvegliato dall'Istituto Italiano del Marchio di Qualità

La sicurezza è garantita solo se l'apparecchio viene usato in modo appropriato in base alle relative istruzioni che, pertanto, è necessario conservare.

Avvertenze

- Prima di qualunque intervento togliere tensione all'apparecchio.
- Questo apparecchio, in Classe II, deve essere installato in modo che le parti metalliche esposte non siano in contatto elettrico con parti dell'installazione elettrica collegate ad un conduttore di protezione.
- Non utilizzare l'apparecchio senza il vetro di protezione; se il vetro si danneggiasse è necessario sostituirlo prima di riutilizzare l'apparecchio.
- Collocare l'apparecchio alla distanza minima di sicurezza di m. 0,50 tra lampada e oggetti circostanti (tendaggi, mobili).
- Se il cavo flessibile esterno di questo apparecchio viene danneggiato, deve essere sostituito dal costruttore o dal suo servizio assistenza o da personale qualificato equivalente, al fine di evitare pericoli.

- Apparecchio adatto solo per uso in interni.

Lampade

- Utilizzare lampadine R7s max 300W.

Sostituzione della lampada

- Togliere tensione.
- Sfilare il vetro di protezione.
- Sostituire la lampada e riposizionare il vetro.
- Non toccare la lampada con le mani; se ciò avvenisse, pulirla con un batuffolo imbevuto di alcool.

Manutenzione del corpo illuminante

- Per conservare elevato il rendimento dell'apparecchio, dopo aver tolto tensione, pulire periodicamente con un batuffolo imbevuto d'alcool, il riflettore, il vetro di protezione e il disco diffusore.

Tutela dell'ambiente

- Onde tutelare l'ambiente, non buttate l'apparecchio tra i normali rifiuti al termine della sua vita utile, ma portatelo presso i punti di raccolta specifici per questi rifiuti previsti dalla normativa vigente.

Safety features

The floor lamp CORNICterra is a halogen fitting produced in conformity with European Safety standard EN 60598-1 and the criteria of class II, which requires no earth, fitted with dimmer switch with anti-interference device (EEC Directive 82/499). Conformity with the standards is controlled by the Italian Quality Mark Institute IMQ.

Safety is guaranteed only if the fitting is used correctly, in accordance with the relevant instructions, which should therefore be kept.

Warning

- Cut off the power to the fitting before doing any work.
- This Class II luminair should be installed so that any exposed metal work is not in electrical contact with any part of the electrical installation connected to a protective conductor.
- Do not use the fitting without the protection glass; if the glass is damaged, it must be replaced before the fitting is used again.
- Leave at least the minimum safety distance of 50 cm between the bulb and surrounding objects (curtains, furnishing).
- If the external flexible cable is damaged, its replacement must be carried out by manufacturer, or by his customer service, or by skilled personnel, in order to avoid danger.

- Fitting suitable for indoor.

Bulbs

- Use R7s bulbs max 300W.

Replacing the bulb

- Cut off the power supply.
- Take off the protection glass.
- Change the bulb and replace the glass.
- Do not touch the bulb with your hands; if you do, clean it with a wad of cotton wool soaked in spirit cleaner.

Maintaining the lighting body

- To maintain high the fitting's performance, cut off the power supply, then clean the reflector, the protection glass and the diffuser disc regularly with a wad of cotton wool soaked in spirit cleaner.

Protecting the environment

- To protect our environment, please do not dispose of this luminaire together with ordinary refuse when its working life comes to an end. Provision has been made by law for special collection points for refuse of this kind: please take it to one of these. Thank you.

Sicherheitsmerkmale

Die Halogenstehleuchte CORNICterra ist gefertigt im Einklang mit der europäischen Sicherheitsnorm EN 60598-1 sowie den Anforderungen der Klasse II, für welche keine Erdung erforderlich ist. Ausgestattet mit funktentstörtem Lichtstärkeregler (gemäß EG-Verordnung 82/499).

Die Einhaltung dieser Bestimmungen wird kontrolliert durch die italienische technische Überwachungsanstalt Istituto Italiano del Marchio di Qualità. Die Betriebssicherheit ist nur gewährleistet bei sachgerechter Benutzung der Leuchte laut Gebrauchshinweisen, die Sie daher sorgfältig aufbewahren sollten.

Warnhinweise

- Vor Ausführung jeglicher Arbeiten stets die Stromzufuhr unterbrechen.
- Dieses Gerät der Sicherheitsklasse II muß so installiert werden, daß freiliegende Metallteile keinen Kontakt mit stromführenden Schutzteilen haben.
- Die Leuchte niemals ohne das Schutzglas benutzen; sollte das Schutzglas beschädigt werden, muß es vor Wiederbenutzung der Leuchte ersetzt werden.
- Halten Sie stets einen Sicherheitsabstand von mindestens 0,50 m zwischen Leuchte und anderen Gegenständen (Gardinen, Möbelstück) ein.
- Wenn das flexible Außenkabel beschädigt wird, muss es nur vom Hersteller, oder von dessen Kundendienst, oder von einem Techniker ersetzt werden, um Gefahr zu vermeiden.

- Nur für Innenräume geeignet.

Glühlampenbestückung

- Verwenden Sie R7s Halogenlampen mit max 300W.

Ersetzung der Glühlampe

- Die Stromzufuhr unterbrechen.
- Schraube lösen und Schutzglas entfernen.
- Glühlampe ersetzen, dann Schutzglas und Schraube wieder anbringen.
- Berühren Sie die Glühlampe nicht mit den Händen; sollte dies versehentlich geschehen, muß sie mit einem alkoholgetränkten Wattebausch gesäubert werden.

Beleuchtungskörperpflege

- Um die hohe Lichtausbeute der Leuchte zu erhalten, säubern Sie - stets nach Unterbrechung der Stromzufuhr - regelmäßig den Reflektor, das Schutzglas und die Lichtverteiler-Scheibe mit einem alkoholgetränkten Wattebausch.

Umweltschutzhinweis

- Bitten geben Sie diese Leuchte am Ende ihrer Nutzungsdauer nicht in den Hausmüll, sondern liefern Sie bei einer gemäß den einschlägigen Bestimmungen geeigneten Recycling-Einrichtung ab.

Caractéristiques de sécurité

CORNICterra est un appareil à halogènes fabriqué selon les normes européennes de sécurité EN 60598-1 et les critères de la classe II qui ne requièrent pas de mise à terre, muni d'un régulateur de luminosité avec dispositif antiparasite (directives CEE 82/499).

Le respect de la législation est contrôlé par "Istituto Italiano del Marchio di Qualità".

La sécurité n'est garantie que si l'appareil est utilisé correctement, en respectant les instructions données, qui devront être conservées par conséquent.

Avertissement

- Avant toute intervention, enlever la tension à l'appareil.
- Cet appareil, de Classe II, doit être installé de façon à ce que les pièces en métal exposées ne puissent pas faire contact électrique avec les pièces de l'installation électrique reliées à un conducteur de protection.
- Ne pas utiliser l'appareil sans le verre de protection; si le verre devait s'endommager, il serait nécessaire de le remplacer avant de réutiliser l'appareil.
- Placer l'appareil à une distance minimum de sécurité de 0,50 m entre la lampe et les objets se trouvant aux alentours (rideaux, meubles).
- Si le câble flexible extérieur de cet appareil vient endommagé, il doit être remplacé par le constructeur ou par son service après vente ou par personnel qualifié équivalent, au but d'éviter tout danger.

- Appareil destiné seulement à un usage en intérieurs.

Ampoules

- Utiliser des ampoules R7s max 300W.

Remplacement de la lampe

- Couper l'alimentation.
- Ôter le verre de protection.
- Remplacer l'ampoule et repositionner le verre.
- Ne pas toucher l'ampoule avec les mains; si cela se produisait, la nettoyer à l'aide d'un chiffon imbibé d'alcool.

Entretien du corps éclairant

- Afin de maintenir élevé le rendement de l'appareil, après avoir coupé l'alimentation, nettoyer périodiquement le réflecteur, le verre de protection et le disque diffuseur à l'aide d'un chiffon imbibé d'alcool.

Protection de l'environnement

- Afin de protéger l'environnement, ne jetez pas l'appareil dans les ordures normales à la fin de sa durée de vie utile; portez-le dans un des centres de collecte spécialement prévus pour ces déchets par la réglementation en vigueur.

Características de seguridad

CORNICterra es un aparato de halógenos fabricado según las normas de seguridad europeas EN 60598-1 y los criterios de la clase II que no requieren la puesta a tierra, equipado con regulador de luminosidad con dispositivo antidisturbio (directivas CEE 82/499).

El respeto de la normativa es supervisado por el Istituto Italiano del Marchio di Qualità.

La seguridad está garantizada solo si el aparato es usado de modo apropiado en base a las correspondientes instrucciones que por lo tanto deben ser conservadas.

Advertencias

- Antes de cualquier operación quitar la tensión del aparato.
- Este aparato de Clase II, debe instalarse de forma que las partes metálicas expuestas no estén en contacto eléctrico con partes de la instalación eléctrica conectadas a un conductor de protección.
- No utilizar el aparato sin el vidrio de protección; si el vidrio se dañara es necesario sustituirlo antes de volver a utilizar el aparato.
- Colocar el aparato a una distancia mínima de seguridad de 0,50 m entre la bombilla y los objetos circunstantes (cortinas, muebles).
- Si el cable flexible externo de este aparato se dañara, tiene que ser cambiado por el fabricante, por su servicio de asistencia o por personal calificado equivalente, con el fin de evitar cualquier peligro.

- Este aparato es sólo para uso interno.

Bombillas

- Utilizar bombillas R7s máx 300W

Substitución de la bombilla

- Quitar la tensión.
- Quitar el vidrio de protección.
- Substituir la bombilla y volver a colocar el vidrio.
- No tocar la bombilla con las manos; si esto sucediera, limpiarla con un algodón con alcohol.

Manutención del cuerpo iluminante

- Para conservar elevado el rendimiento del aparato, luego de haber quitado la tensión, limpiar periódicamente el reflector, el vidrio de protección y el disco difusor con un algodón con alcohol.

Tutela del ambiente

- Con el fin de tutelar el ambiente, no tire el aparato entre los desechos normales al final de su vida útil. Lívelo a un centro de recogida específico para este tipo de desechos previsto por las normativas vigentes.

Copyright © 2004 Cini&Nils Milano, Italia.
I testi e le immagini sono protetti da diritto d'autore.
Riproduzione non autorizzata.

Copyright © 2004 by Cini&Nils Milan, Italy.
These texts and images are covered by copyright.
All unauthorised reproduction is prohibited.

Copyright © 2004 by Cini&Nils Mailand, Italien.
Alle Texte und Abbildungen sind urheberrechtlich geschützt. Keine unerlaubte Wiedergabe.

Copyright © 2004 Cini&Nils Milan, Italie.
Les textes et les images sont protégés par des droits d'auteur.
Reproduction interdite.

Copyright © 2004 Cini&Nils Milán, Italia.
Los textos y las imágenes están protegidos por el derecho de autor.
Reproducción no autorizada.

CORNICIterra

CONTENUTO DELL'IMBALLO
 BOX CONTENTS
 PACKUNGSINHALT
 CONTENU DE L'EMBALLAGE
 CONTENIDO DE LA CONFECCIÓN

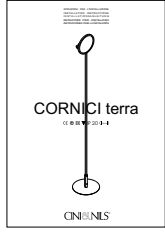

istruzioni
 instructions
 Montageanleitung
 instruccions
 instrucciones

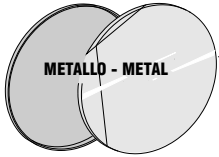

METALLO - METAL



VETRO - GLASS

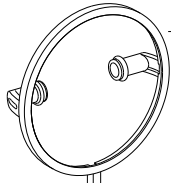

disco diffusore
 diffuser disc
 Lichtverteiler-Scheibe
 disque diffuseur
 disco difusor

struttura
 structure
 Leuchtenkörper
 structure
 estructura



vetro di protezione
 protection glass
 Schutzglas
 verre de protection
 vidrio de protección

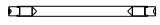

lampada
 bulb
 Glühlampe
 ampoule
 bombilla

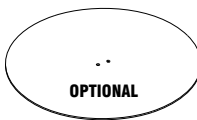

OPTIONAL

copribase
 base cover
 Basis - Abdeckung
 cache - socle
 cubierta de la base

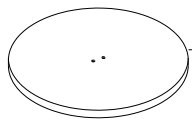

base
 base
 Basisteil
 socle
 base

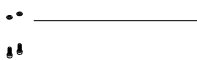

ranelle - viti
 washers - screws
 Unterlegscheiben - Schrauben
 rondelles - vis
 arandelas - formillos



chiave
 spanner
 Schlüssel
 clef
 llave

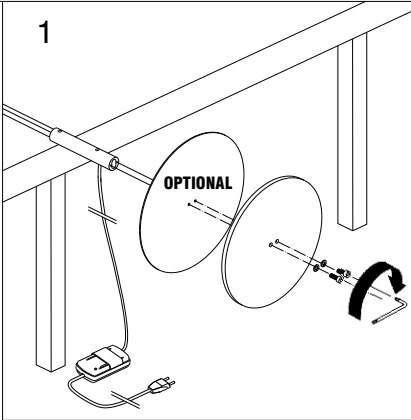

1

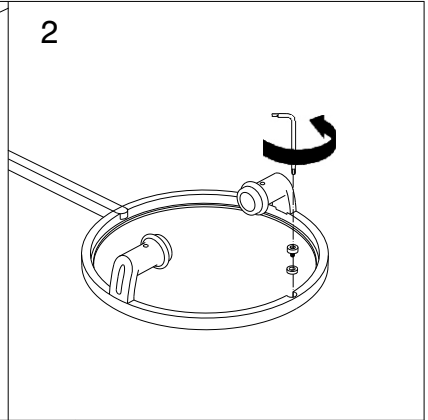

2

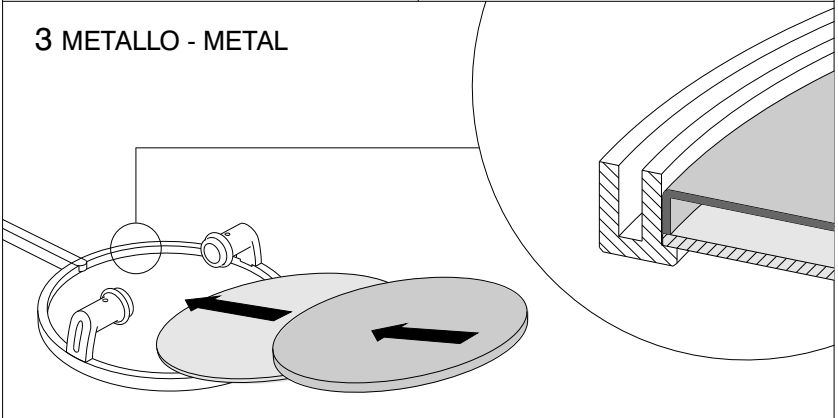

3 METALLO - METAL

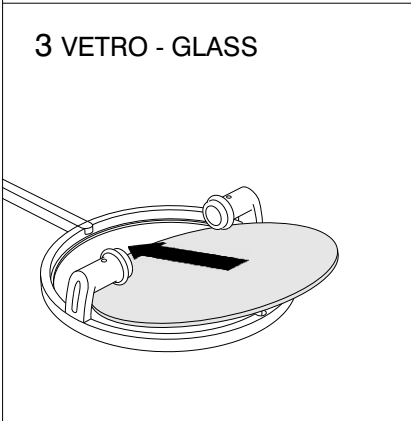

3 VETRO - GLASS

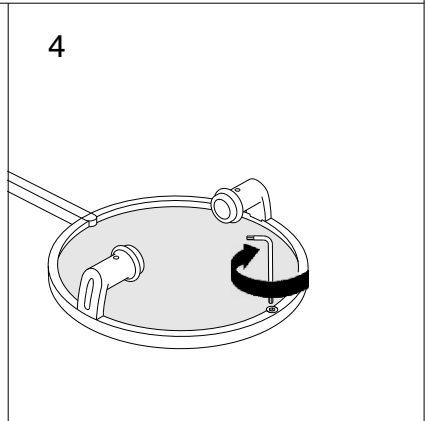

4

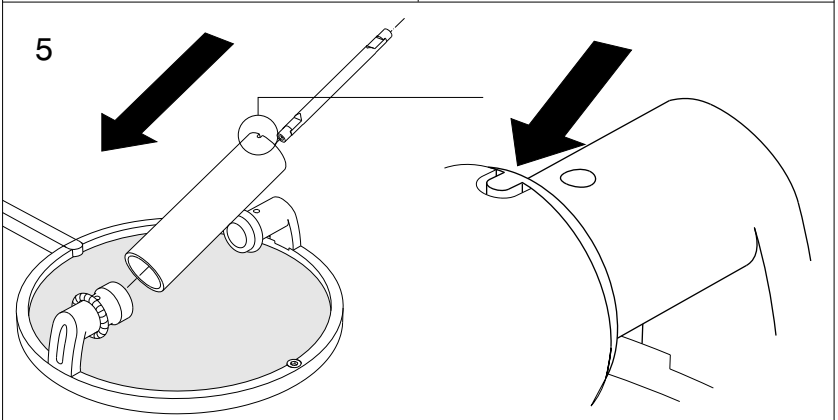

5

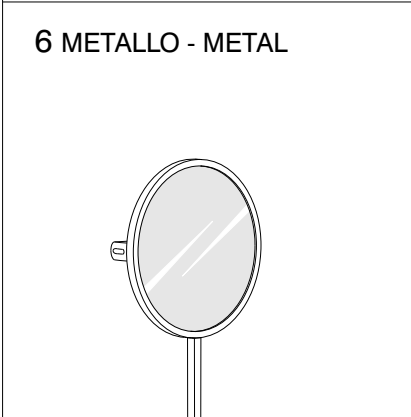

6 METALLO - METAL



6 VETRO - GLASS

